

## Schaltgriff Rechts (Art.Nr. 8206)

### Schaltgriffmontage

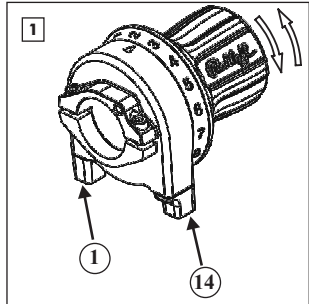

Der Schaltgriff arbeitet mit zwei Schaltzügen. Wird der Schaltgriff Richtung Gang 14 gedreht, wird der Schaltzug 14 gezogen. Wird der Schaltgriff Richtung Gang 1 gedreht, wird der Schaltzug 1 gezogen.

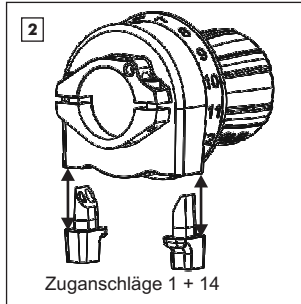

Die Zuganschläge 1 und 14 sind identisch und werden spiegelbildlich verdreht in das Gehäuse eingesetzt. Nur bei richtiger Montageposition lassen sich die Zuganschläge bis Anschlag in das Gehäuse einschieben.



Schaltgriff auf rechtes Lenkerende (Lenkerdurchmesser 22 - 22.3mm) schieben und Griffgehäuse so drehen, dass die Zuganschläge gleichmäßig ober- und unterhalb des Bremsgriffes liegen.

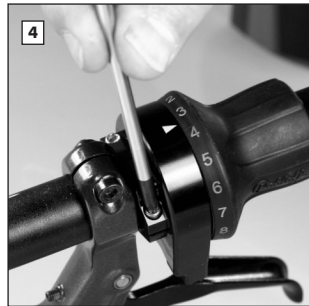

Beide Klemmschrauben (M3x12 - Torx TX20) mit leichter Drehbewegung so anziehen, dass der Spalt auf beiden Seiten der Klemmschelle etwa gleich ist. Dazu das TX20 Werkzeug mit zwei Fingern am Schaft drehen. Anschließend jede Klemmschraube max. 1/2 Umdrehung anziehen. Der Drehgriff muß nun fest am Lenkerrohr fixiert sein.

**ACHTUNG**

Zu festes Anziehen der Schrauben kann die Klemmung oder den Lenker beschädigen.

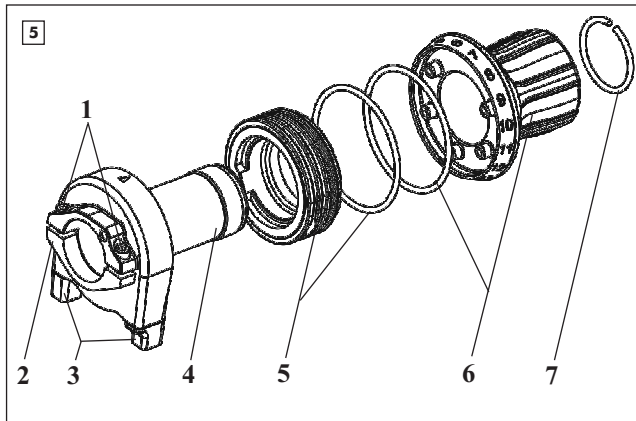

- 1 = Klemmschrauben (Art.Nr. 8192)
- 2 = Klemmschelle (Art.Nr. 8193)
- 3 = Zuganschläge (Art.Nr. 8191)
- 4 = Griffgehäuse (Art.Nr. SA 01)
- 5 = Seiltrommel mit O-Ring (Art.Nr. 8194)
- 6 = Griffgummi mit O-Ring (Art.Nr. 8190)
- 7 = Sicherungsring (Art.Nr. SA 18-N)

### Schaltzugmontage

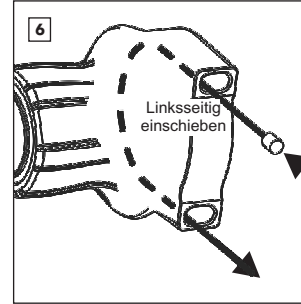

**Einlegen Schaltzug 14:** Beide Zuganschläge vom Gehäuse abnehmen. **Schaltzug 14** entsprechend Abbildung einschieben, bis Schaltzug aus dem Griffgehäuse austritt.

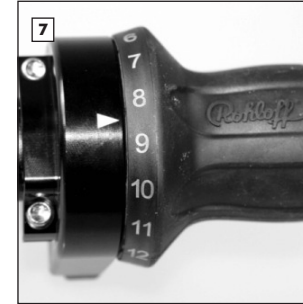

Griffelement so drehen, dass Markierung am Griffgehäuse mittig **zwischen Zahlen 8 und 9** liegt und in dieser Position halten. **Schaltzug 14** komplett in das Gehäuse einziehen, bis der Nippel sicher in der Seiltrommel fixiert ist.

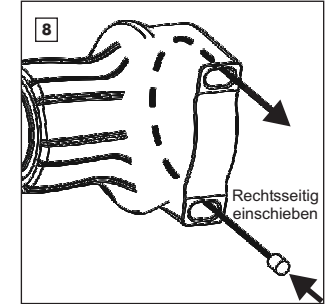

**Einlegen Schaltzug 1:** **Schaltzug 1** entsprechend Abbildung einschieben, bis Schaltzug aus dem Griffgehäuse austritt.

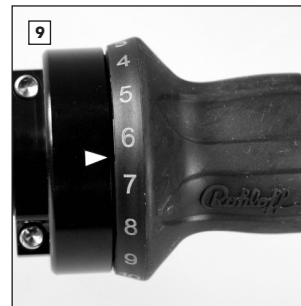

Griffelement so drehen, dass Markierung am Griffgehäuse mittig **zwischen Zahlen 6 und 7** liegt und in dieser Position halten. **Schaltzug 1** komplett in das Gehäuse einziehen, bis der Nippel sicher in der Seiltrommel fixiert ist.

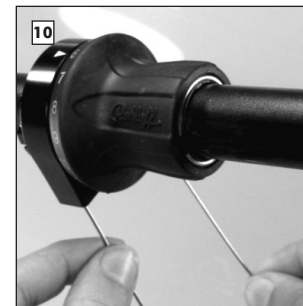

Zur Kontrolle wechselweise an beiden Schaltzügen bis Anschlag ziehen. Der Schaltgriff muss sich dabei leicht drehen und etwas über die Endpositionen 1 und 14 hinaus bewegen lassen.

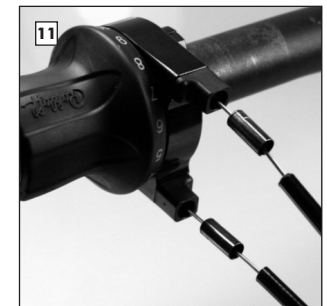

**Montage Zughüllen mit integriertem Liner:** Die Zuganschläge auf die Schaltzüge auffädeln und seitenrichtig bis Anschlag in das Griffgehäuse schieben. Zwischen Zuganschlag und Zughülle eine Zugendkappe einsetzen.

**ACHTUNG**

Schieben an den Schaltzügen ohne montierte Zuganschläge kann die Nippel an den Schaltzugausgängen bzw. im Griffgehäuse verklemmen.

**Griffgummi rechts (Art.Nr. 8194) austauschen**

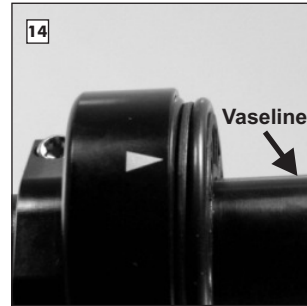
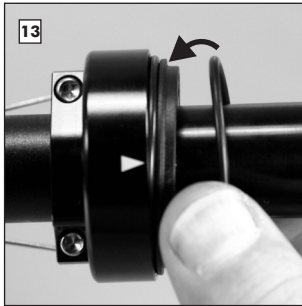

**Wechsel Griffelement:**  
Zum Austausch des Griffgummis müssen die Schaltzüge nicht ausgebaut werden. Das Griffgummi kann einzeln gewechselt werden. Mit einem schmalen Schlitzschraubendreher den Sicherungsring abhebeln.

Vor der Montage des neuen Griffgummis den korrekten Sitz des O-Ring auf der Seiltrommel kontrollieren.

**HINWEIS**

Seiltrommel leicht fetten (Vaseline), um eine leichte Funktion zu gewährleisten.

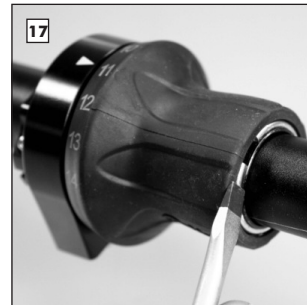
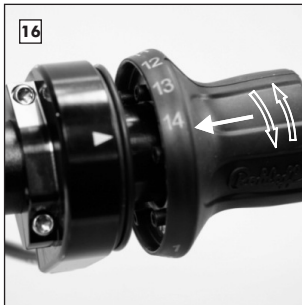
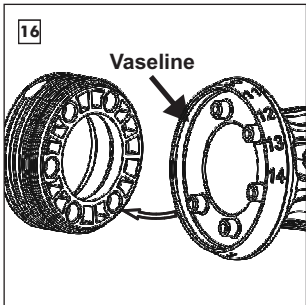

Griffgummi und Seiltrommel sind nur in einer Position kombinierbar. Am Griffgummi sind 5 Zapfen, die nur in die entsprechenden 5 Bohrungen in der Seiltrommel passen. Griffgummi innen leicht mit Vaseline fetten.

Zum Zusammenfügen beider Teile, Griffgummi in beliebiger Position bis Anschlag vor Seiltrommel schieben, Griffgummi langsam drehen bis es in Seiltrommel einrastet. Griffgummi bis Anschlag in Seiltrommel eindrücken.

**HINWEIS**

Griffgummi mit leichtem Druck in Endposition auf den O-Ring schieben.

**Schaltzüge demontieren oder austauschen (Reparatur) (Art.Nr. 8206)**

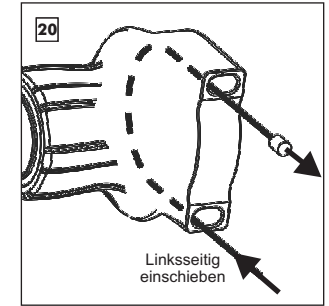
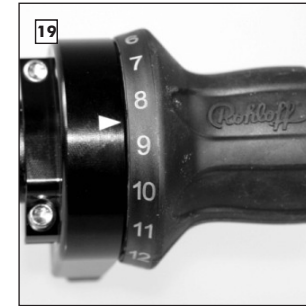
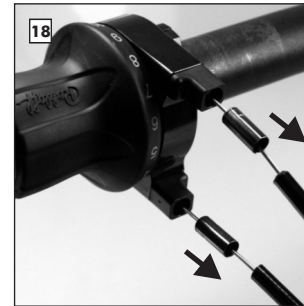

Zughüllen mit den Endkappen von den Schaltzügen entfernen.

**ACHTUNG**

Schieben an den Schaltzügen ohne montierte Zuganschlüge kann die Nippel an den Schaltzugausgängen oder im Griffgehäuse verkleben.

Griffelement mit montierten Zuganschlügen so drehen, dass Markierung am Griffgehäuse mittig zwischen Zahlen 8 und 9 liegt und in dieser Position halten.

Zuganschlag entfernen. **Schaltzug 14** aus dem Gehäuse herauschieben, bis der Nippel aus dem Gehäuse austritt und komplett entfernen.

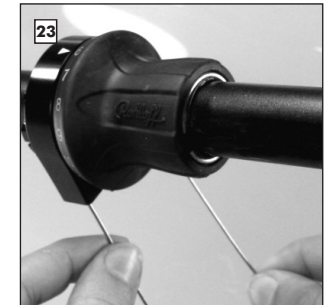
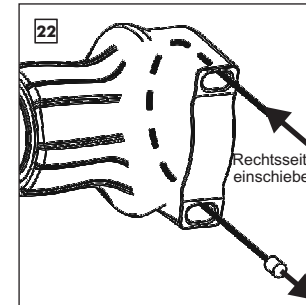
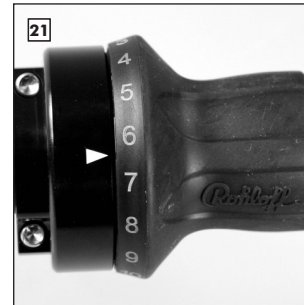

Zuganschlag von Schaltzug 14 wieder einstecken und Griffelement so drehen, dass Markierung am Griffgehäuse mittig zwischen Zahlen 6 und 7 liegt und in dieser Position halten.

Beide Zuganschlüge entfernen. **Schaltzug 1** aus dem Gehäuse herauschieben, bis der Nippel aus dem Gehäuse austritt und komplett entfernen.

Einlegen der neuen Schaltzüge in das Griffgehäuse siehe Schaltzugmontage Bild 6 bis 11.

## SchaltgriffLinks“Leicht”(Art.Nr. 8207)

### Schaltgriffmontage Links

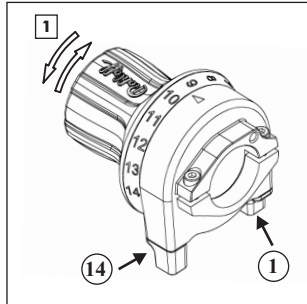

Der Schaltgriff arbeitet mit zwei Schaltzügen. Wird der Schaltgriff Richtung Gang 14 gedreht, wird der Schaltzug 14 gezogen. Wird der Schaltgriff Richtung Gang 1 gedreht, wird der Schaltzug 1 gezogen.

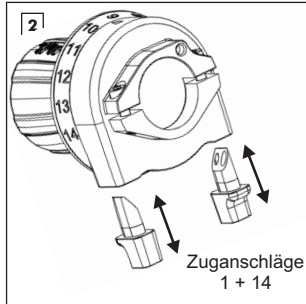

Die Zugansschläge 1 und 14 sind identisch und werden spiegelbildlich verdreht in das Gehäuse eingesetzt. Nur bei richtiger Montageposition lassen sich die Zugansschläge bis Anschlag in das Gehäuse einschieben.

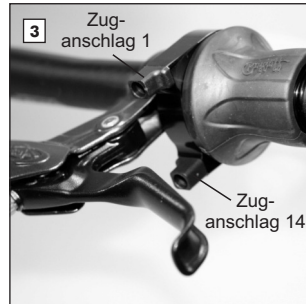

Schaltgriff auf linkes Lenkerende (Lenkerdurchmesser 22 - 22.3mm) schieben und Griffgehäuse so drehen, dass die Zugansschläge gleichmäßig ober- und unterhalb des Bremsgriffes liegen.

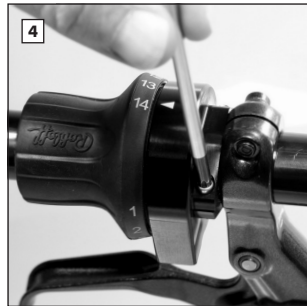

Beide Klemmschrauben (M3x12 - Torx TX20) mit leichter Drehbewegung so anziehen, dass der Spalt auf beiden Seiten der Klemmschelle etwa gleich ist. Dazu das TX20 Werkzeug mit zwei Fingern, am Schaft drehen. Anschließend jede Klemmschraube max. 1/2 Umdrehung anziehen. Der Drehgriff muß nun fest am Lenkerrohr fixiert sein.

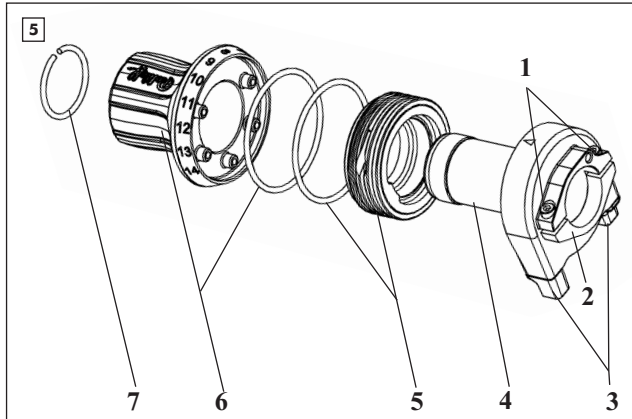

- 1 = Klemmschrauben (Art.Nr. 8192)
- 2 = Klemmschelle mit Schrauben (Art.Nr. 8193)
- 3 = Zugansschläge (Art.Nr. 8191)
- 4 = Griffgehäuse (SA 01)
- 5 = Seiltrommel mit O-Ring (Art.Nr. 8194)
- 6 = Griffgummi mit O-Ring (Art.Nr. 8195)
- 7 = Sicherungsring (SA 18-N)

**ACHTUNG** !

Zu festes Anziehen der Schrauben kann die Klemmung oder den Lenker beschädigen.

### Schaltzugmontage Griffposition links

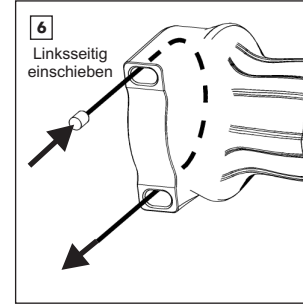

**Einlegen Schaltzug 14:** Beide Zugansschläge vom Gehäuse abnehmen. **Schaltzug 14** entsprechend Abbildung einschieben, bis Schaltzug aus dem Griffgehäuse austritt.

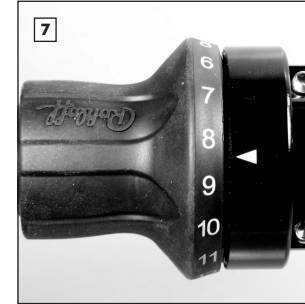

Griffelement so drehen, dass Markierung am Griffgehäuse mittig **zwischen Zahlen 8 und 9** liegt und in dieser Position halten. **Schaltzug 14** komplett in das Gehäuse einziehen, bis der Nippel sicher in der Seiltrommel fixiert ist.

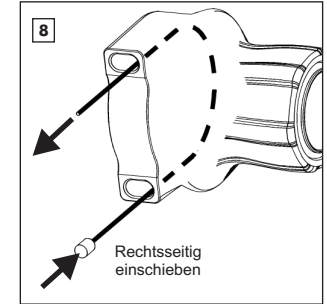

**Einlegen Schaltzug 1:** Schaltzug 1 entsprechend Abbildung einschieben, bis Schaltzug aus dem Griffgehäuse austritt.

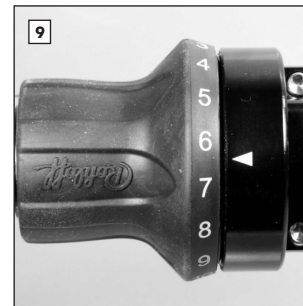

Griffelement so drehen, dass Markierung am Griffgehäuse mittig **zwischen Zahlen 6 und 7** liegt und in dieser Position halten. **Schaltzug 1** komplett in das Gehäuse einziehen, bis der Nippel sicher in der Seiltrommel fixiert ist.



Zur Kontrolle wechselweise an beiden Schaltzügen bis Anschlag ziehen. Der Schaltgriff muss sich dabei leicht drehen und etwas über die Endpositionen 1 und 14 hinaus bewegen lassen.

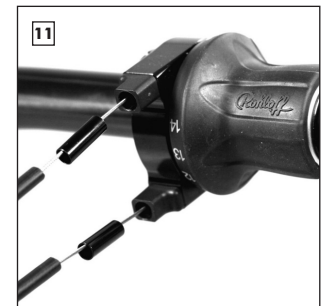

**Montage Zughüllen mit integriertem Liner:** Die Zugansschläge auf die Schaltzüge auffädeln und seitenrichtig bis Anschlag in das Griffgehäuse schieben. Zwischen Zuganschlag und Zughülle eine Zugendkappe einsetzen.

**ACHTUNG** !

Schieben an den Schaltzügen ohne montierte Zugansschläge kann die Nippel an den Schaltzugausgängen bzw. im Griffgehäuse verklemmen.



## Griffgummi austauschen - Griffposition links

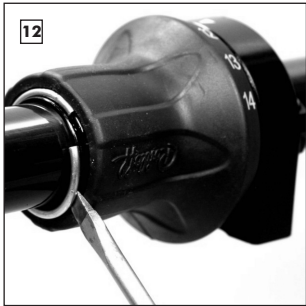

**Wechsel Griffelement:**  
Zum Austausch des Griffgummis müssen die Schaltzüge nicht ausgebaut werden. Das Griffgummi kann einzeln gewechselt werden. Mit einem schmalen Schlitzschraubendreher den Sicherungsring abhebeln.

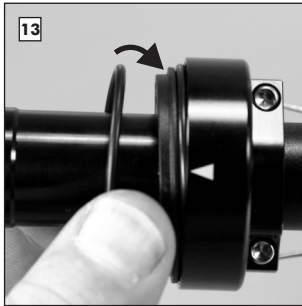

Vor der Montage des neuen Griffgummis den korrekten Sitz des O-Ring auf der Seiltrommel kontrollieren..

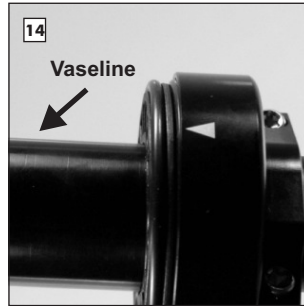

### HINWEIS



Seiltrommel leicht fetten, um eine leichte Funktion zu gewährleisten.

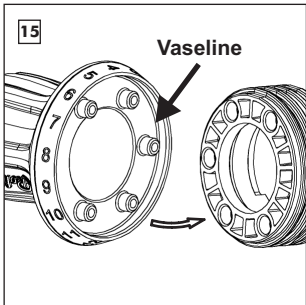

Griffgummi und Seiltrommel sind nur in einer Position kombinierbar. Am Griffgummi sind 5 Zapfen, die nur in die entsprechenden 5 Bohrungen in der Seiltrommel passen. Griffgummi innen leicht mit Vaseline fetten.

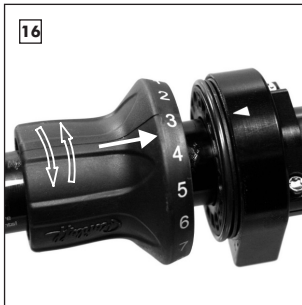

Zum Zusammenfügen beider Teile, Griffgummi in beliebiger Position bis Anschlag vor Seiltrommel schieben, Griffgummi langsam drehen bis es in Seiltrommel einrastet. Griffgummi bis Anschlag in Seiltrommel eindringen.

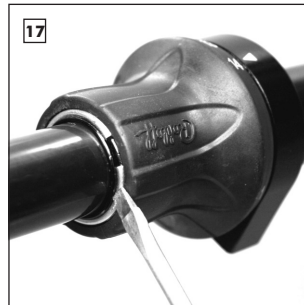

Sicherungsring wieder am Griffgehäuse montieren. Prüfen, ob sich Griffgummi leicht dreht.

### HINWEIS



Griffgummi mit leichtem Druck in Endposition auf den O-Ring schieben.